



# 取扱説明書

## AGSS-FP フラップサンダー

この度は本製品をお買い上げいただきありがとうございます。  
この取扱説明書には正しく安全にお使いいただくためのご使用方法と注意を記しております。  
ご使用前に必ず本書をよくお読みいただき、今後のために大切に保管してください。



### □使用上の注意

- ・作業に適した服装で、保護グローブ、保護メガネ、防塵マスク、作業帽などを着用し安全に十分配慮しながら作業を行ってください
- ・整理整頓された安全な場所で作業を行ってください
- ・作業者以外の人(特に子供には注意)を近づけないように、十分注意して作業をしてください
- ・引火物や爆発物の近くでは絶対に作業を行わないでください
- ・先端工具の取り付け、交換時は必ずエアホースを外してから行ってください
- ・先端工具がしっかり取り付けられているか確認してから始動してください
- ・本機をしっかり保持した状態で始動してください
- ・回転中のグラインダー先端部には決して手を触れないでください
- ・過度の連続使用は事故や故障の原因となりますのでおやめ下さい
- ・分解や改造は絶対にしないでください

### ■ご使用方法

#### <先端工具の取付、取り外し>

付属スパナでコレットを固定させながら奥までしっかり締め付けてください。  
始動前に再度、先端工具に緩みがないか確認し始動してください。



#### <サイドハンドルの位置変更>

サイドハンドルは付属の六角レンチでネジを緩め任意の位置で再度締め付けしっかり固定して下さい。

### ■仕様

品番	取付部	回転数	全長	外径	重量	使用圧力	エア消費量	排気方向
AGSS-FP	6mm	6300rpm	265mm	40mm	800g	0.62MPa	0.41m3/min	後方

### ■標準付属部品

カブラ (Rc1/4)	交換用スパナ	六角棒レンチ
1個	2個	1個



ケンマのヤナセ  
柳瀬株式会社  
兵庫県丹波市山南町谷川1385  
電話(0795)77-2151(代)

### 検査

	担当者

### ■AGSS-FP フラップサンダー(部品図)

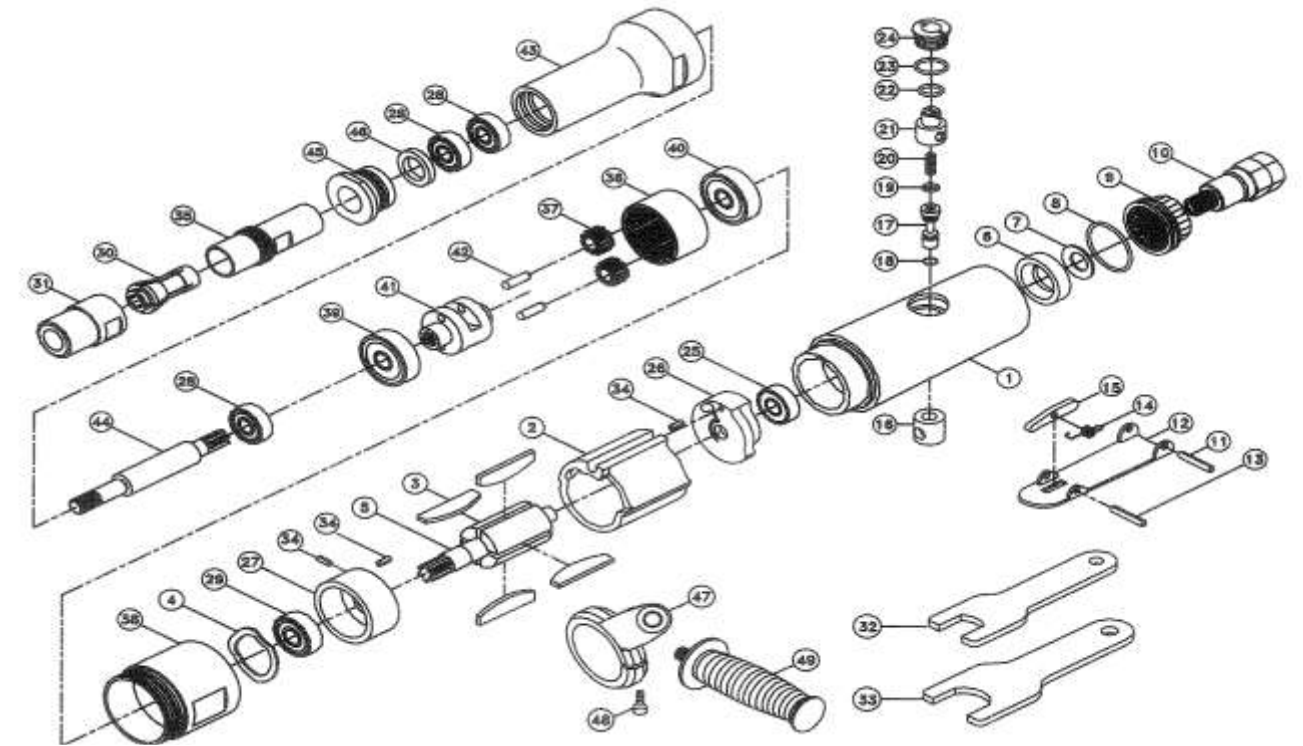

番号	詳細	セット数	番号	詳細	セット数
1	モーターハウジング	1	26	リアエンドプレート	1
2	シリンダー	1	27	フロントエンドプレート	1
3	ローターブレード x 4	1	28	ボールベアリング(608) x 3	1
4	ウェーブワッシャ WW-18	1	29	ボールベアリング(6801)	1
5	ローター	1	30	コレット	1
6	サイレンサー	1	31	コレットナット	1
7	ワッシャ	1	32	スパナ 11mm	1
8	Oリング	1	33	スパナ 17mm	1
9	デフレクター	1	34	ピン x 3	1
10	エアインレット	1	35	スピンドル	1
11	レバーピン	1	36	アンニュラーギア	1
12	スロットルレバー	1	37	ピニオンギア x 2	1
13	ピン	1	38	ハウジングロックリング	1
14	スプリング	1	39	ボールベアリング(6001)	1
15	ストップロッド	1	40	ボールベアリング(6902)	1
16	バルブブッシング	1	41	ギアコンプリート	1
17	バルブステム	1	42	ピン x 2	1
18	Oリング	1	43	ソケット	1
19	Oリング	1	44	トランスミッションシャフト	1
20	スプリング	1	45	キャップ	1
21	レギュレーター	1	46	フレット	1
22	Oリング	1	47	クランプ	1
23	Oリング	1	48	スクリュー M5x0.8x12L	1
24	バルブスクリュー	1	49	ハンドル	1
25	ボールベアリング(696)	1		※部品の仕様に変更になる場合がございます。	