



取扱説明書

AGS-58ST TOP ミニサンダースロットル

この度は本製品をお買い上げいただきありがとうございます。

この取扱説明書には正しく安全にお使いいただくためのご使用方法と注意を記しております。

ご使用前に必ず本書をよくお読みいただき、今後のために大切に保管してください。

α使用上の注意

- ・作業に適した服装で、保護グローブ、保護メガネ、防塵マスク、作業帽などを着用し安全に十分配慮しながら作業を行ってください
- ・整理整頓された安全な場所で作業を行ってください
- ・作業員以外の人(特に子供には注意)を近づけないように、十分注意して作業をしてください
- ・引火物や爆発物の近くでは絶対に作業を行わないでください
- ・先端工具の取り付け、交換時は必ずエアホースを外してから行ってください
- ・先端工具がしっかり取り付けられているか確認してから始動してください
- ・本機をしっかりと保持した状態で始動してください
- ・回転中のグラインダー先端部には決して手を触れないでください
- ・本体記載の回転数は絶対に厳守してください
- ・過度の連続使用は事故や故障の原因となりますのでおやめ下さい
- ・分解や改造は絶対にしないでください

■先端工具の取り付け方法

- 1) 右図のように付属のチャックレンチで固定して下さい
- 2) 付属の六角レンチ棒でロックスクリューを緩めて取り外して下さい
- 3) 先端工具の中央穴をロックスクリューの奥までしっかりと差し込み再度六角レンチ棒でしっかりと取り付けして下さい
- 4) 先端工具が緩んでいないかをよく確認してからツールを始動してください。

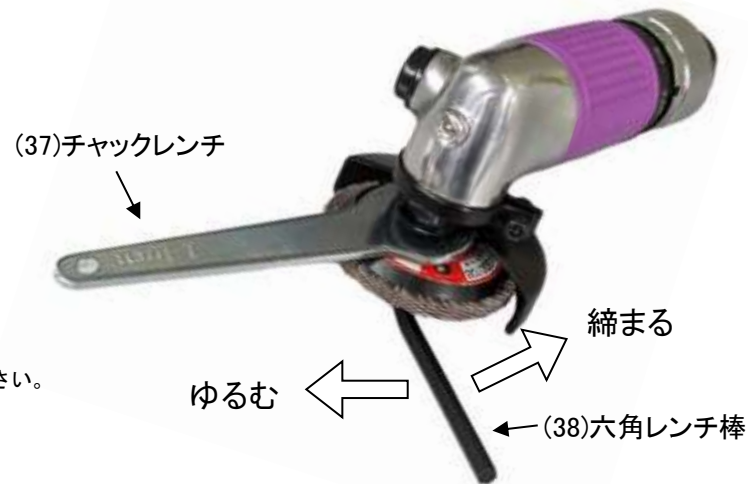

■仕様

品番	ディスクサイズ	無負荷回転数	使用空気圧力	空気消費量	全長	重量	ホース継手
AGS-58ST	最大φ58mm×9.6mm 穴	22,000RPM	6kgf/cm ²	0.5m ³ /min	145mm	0.51kg	1/4"PT



ケンマのヤナセ

柳瀬株式会社

兵庫県丹波市山南町谷川1385

電話(0795)77-2151(代)

検査

	担当者

■AGS-58ST 部品展開図

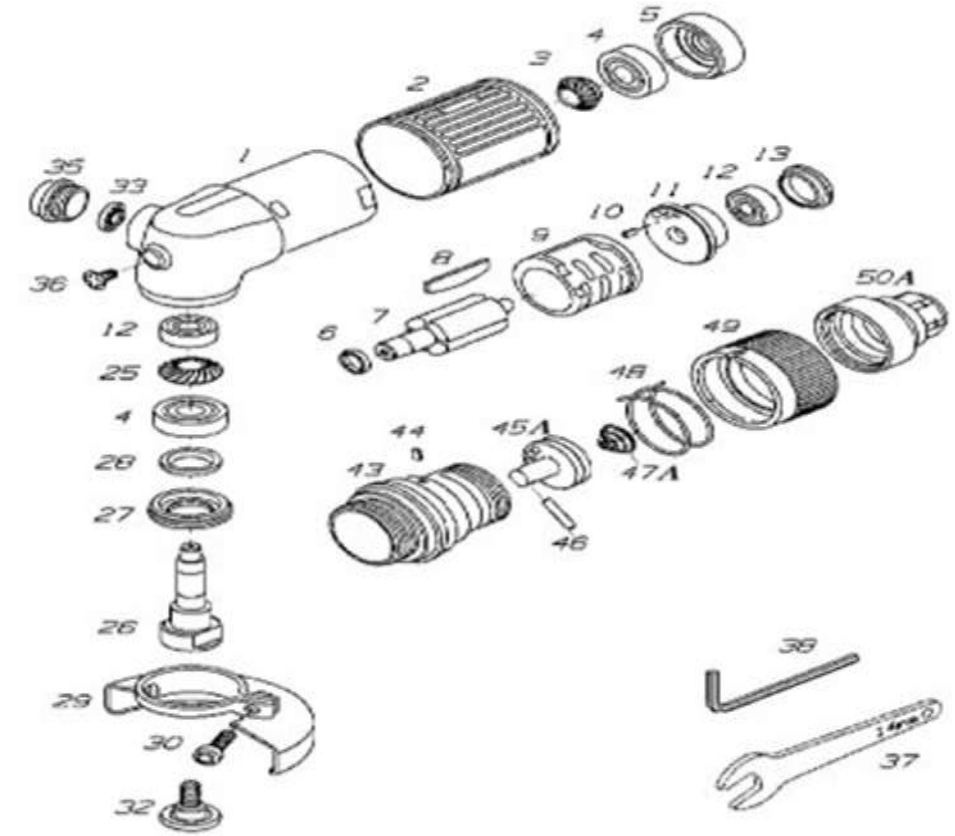

番号	詳細
1	ハウジング
2	ハウジングスリーブ
3	ピニオンギア
4	ベアリング 2個入 608ZZ
5	フロントプレート
6	スペーサー
7	ローター
8	ベーン 4枚入
9	シリンダー
10	スプリングピン φ2.5×6
11	リヤプレート
12	ベアリング 2個入 606ZZ
13	モーターカバー
25	ベベルギア
26	スピンドル
27	スピンドルカバー
28	オイルシール

番号	詳細
29	ホイールガード
30	六角穴付ボルト
32	ロックスクリュー
33	エキゾーストデフレクター
35	デフレクターカバー
36	十字穴付ネジ
37	チャックレンチ(14mm)
38	六角レンチ棒
43	バルブ
44	スプリングピン φ2.5×5
45A	レギュレーターバルブ
46	ニードルローラー
47A	スプリング
48	スプリング
49	レギュレーター
50A	インレットブッシング